

ダブルワンチェーンタイプ [マイテックダブルワンチェーン]

寸法

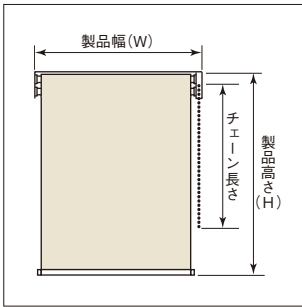

■製作可能寸法

製品幅 (W)	400~2,000mm
製品高さ (H)	200~2,800mm
幅・高さ比	1:3が限度

※スクリーンによって製作可能寸法が異なります。
※サイズは幅5mm単位、高さ10mm単位です。

■ボールチェーンの長さ

製品高さ (H)	チェーン長さ	製品高さ (H)	チェーン長さ
~800mm	650mm	1,610~1,800mm	1,400mm
810~1,000mm	750mm	1,810~2,200mm	1,600mm
1,010~1,200mm	900mm	2,210~2,600mm	1,800mm
1,210~1,400mm	1,100mm	2,610~2,800mm	2,000mm
1,410~1,600mm	1,300mm		

※高窓等製品高さよりも高い位置に取付ける場合は、別途チェーンの長さを10mm単位でご指定ください。

構造

〈標準仕様(カバーなし)〉

■全体図

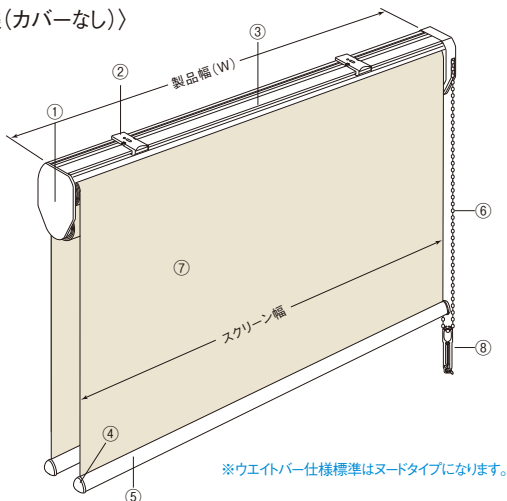

※ウエイトバー仕様標準はヌードタイプになります。

※製品高さは側面図にてご確認ください。

■側面図

●天井付けの場合

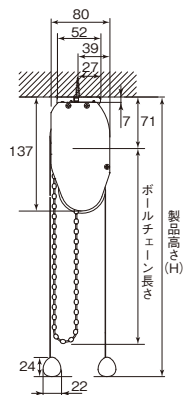

●正面付けの場合

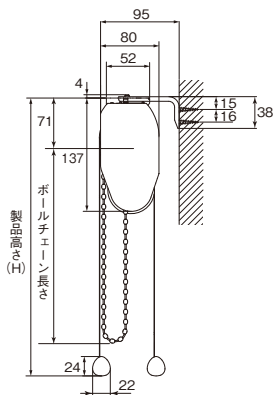

※製品高さ(H)はブラケット上端からウエイトバー下部までの寸法です。

※正面付けの場合、L字金具の厚み(約2mm)は製品高さに含まれません。

〈カバー仕様〉

■全体図

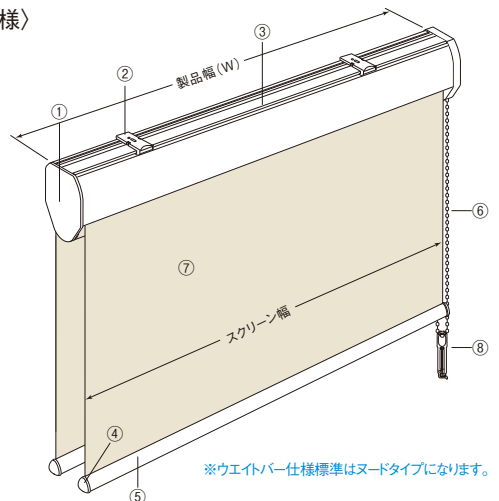

※ウエイトバー仕様標準はヌードタイプになります。

※製品高さは側面図にてご確認ください。

■側面図

●天井付けの場合

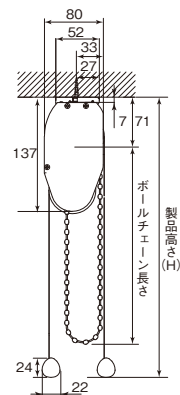

●正面付けの場合

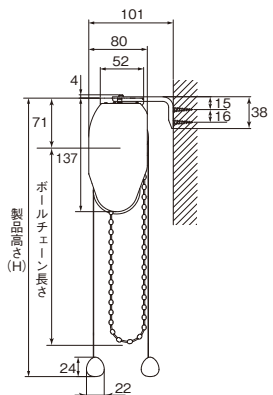

部品名	材質
①サイドホルダーセット	(チェーン側) 樹脂成形品、板金プレス (エンド側) 鋼板プレス成形品
②ブラケット	鋼板プレス成形品、樹脂成形品
③セットバー	アルミ押出型材
④ウエイトバーキャップ	樹脂成形品

部品名	材質
⑤ウエイトバー	アルミ押出型材
⑥ボールチェーン	樹脂成形品、化学繊維
⑦スクリーン	種類によって材質が異なります
⑧コードクリップ	樹脂成形品

巻径の目安
⇒ P.44 ~

製品重量の
目安

ルノブレンシリーズ(TR-6001~6024) +
ハルカシリーズ(TR-6232~6239)の場合
製品幅 1,000mm×製品高さ 1,000mm 3.2kg
製品幅 2,000mm×製品高さ 2,000mm 6.2kg

オプション仕様
⇒ P.55 ~

セフティ
ブリー



取付方法

1. ブラケットの取付け

① ブラケットの取付位置は両端から約4~7cm内側が適当です。3個以上の場合はその間に等間隔に取付けてください。



② ブラケットを付属の取付ネジで取付けてください。

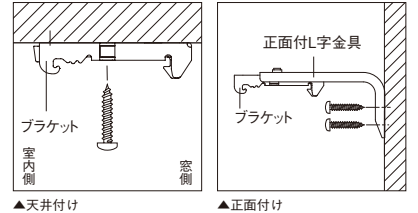

2. 本体の取付け

① セットバーをブラケットの仮止めフックに引っかけてください。
② 本体を奥にカチッと押し込んでください。

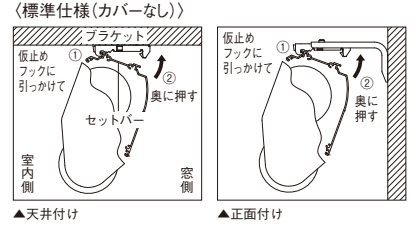

〈カバー仕様〉

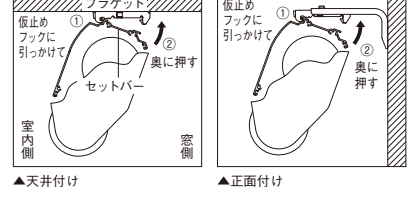

3. 本体の取外し

① ブラケットの解除ボタンを押しながらセットバーを手前に引いてください。
② 本体を仮止めフックから外してください。

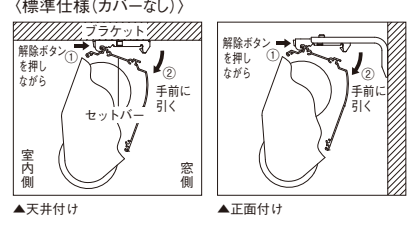

〈カバー仕様〉

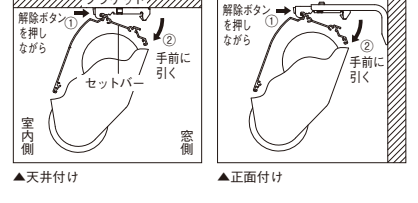

製品幅とスクリーン幅

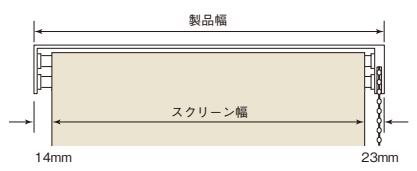

コードクリップ
コードやチェーンを子供の手が届かない位置で束ねておくクリップです。

子供の手の届かない位置で束ねることにより事故を防止する効果があります。

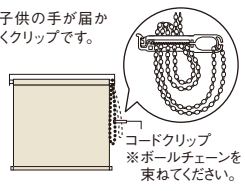

ブラケット

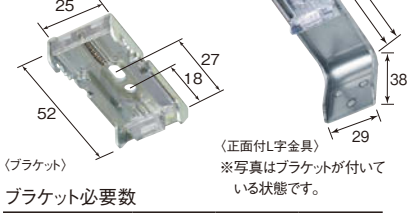

(正面付L字金具)
※写真はブラケットが付いている状態です。

ブラケット必要数

製品幅 (mm)	~1,000	1,005~1,500	1,505~2,000
部品名			
ブラケット	2個	3個	4個
正面付L字金具	2個	3個	4個

※正面付L字金具はご注文時、正面付け指定の場合のみ同梱されます。
※正面付L字金具のみのご注文の場合は1個700円(税別)になります。

操作方法 ※カバー仕様も同じ操作方法です。(図は標準仕様)

- 前幕(室内側)下ろし方
- 前幕(室内側)上げ方
- 後幕(密側)下ろし方
- 後幕(密側)上げ方

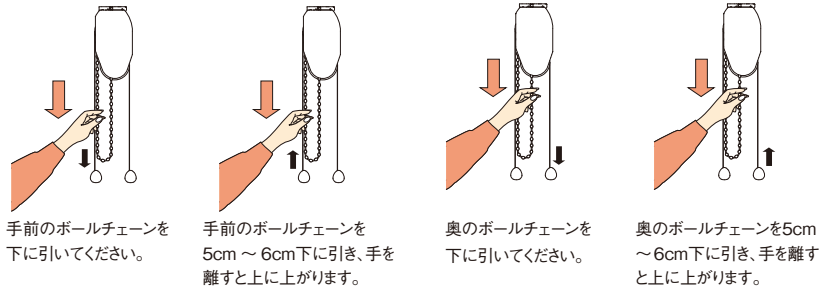

サイズの測り方

●窓枠の内側に取付ける場合(天井付け)
幅は窓枠の内側寸法から10mm程度差し引いてください。
高さは、窓枠の内側寸法と同じになります。

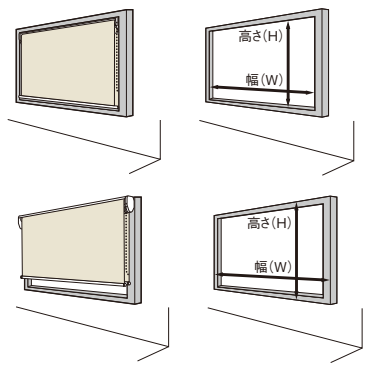

●窓枠の外側に取付ける場合(正面付け)
幅・高さとも窓枠の外側寸法以上を製品寸法としてください。

オプション

●ウエイトバー仕様 追加料金不要

ウエイトバー仕様をラッピングタイプに変更できます。

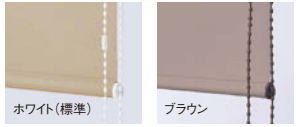

※下記スクリーンはラッピングタイプへの変更ができません。
ジニア遮熱、スリムBC、ハルカ、リセモ、ルセア、エトワル、キャトル遮熱

●部品カラー 追加料金不要

〈標準仕様〉

部品カラーは次の2色から選べます。



ホワイト(標準) ブラウン

〈カバー仕様〉

部品カラーは次の3色から選べます。



ホワイト(標準) ホワイト×木目ライト ブラウン×木目ダーク